

其余部分表面粗糙度 $\sqrt{0.64}$

变更记录					
区域	版次	变更内容描述	日期	更改人	批准

未注尺寸公差表					
>	≤	塑胶	五金	机切	硅胶
0	3	±0.05	±0.05	±0.10	±0.10
3	6	±0.07	±0.05	±0.10	±0.10
6	30	±0.10	±0.10	±0.15	±0.15
30	120	±0.15	±0.15	±0.25	±0.25
120	~	±0.20	±0.20	±0.30	±0.30

未注角度公差 ±1°
未注圆角公差 ±0.1mm

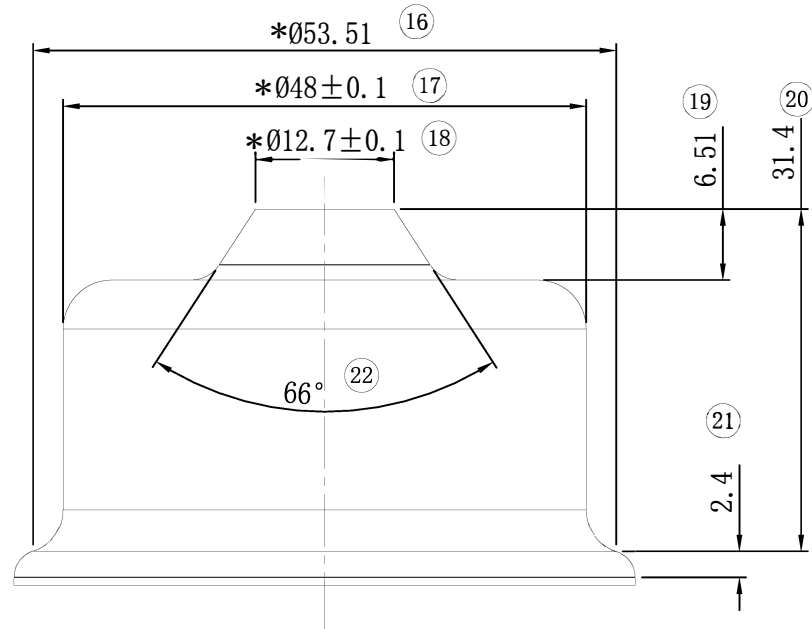
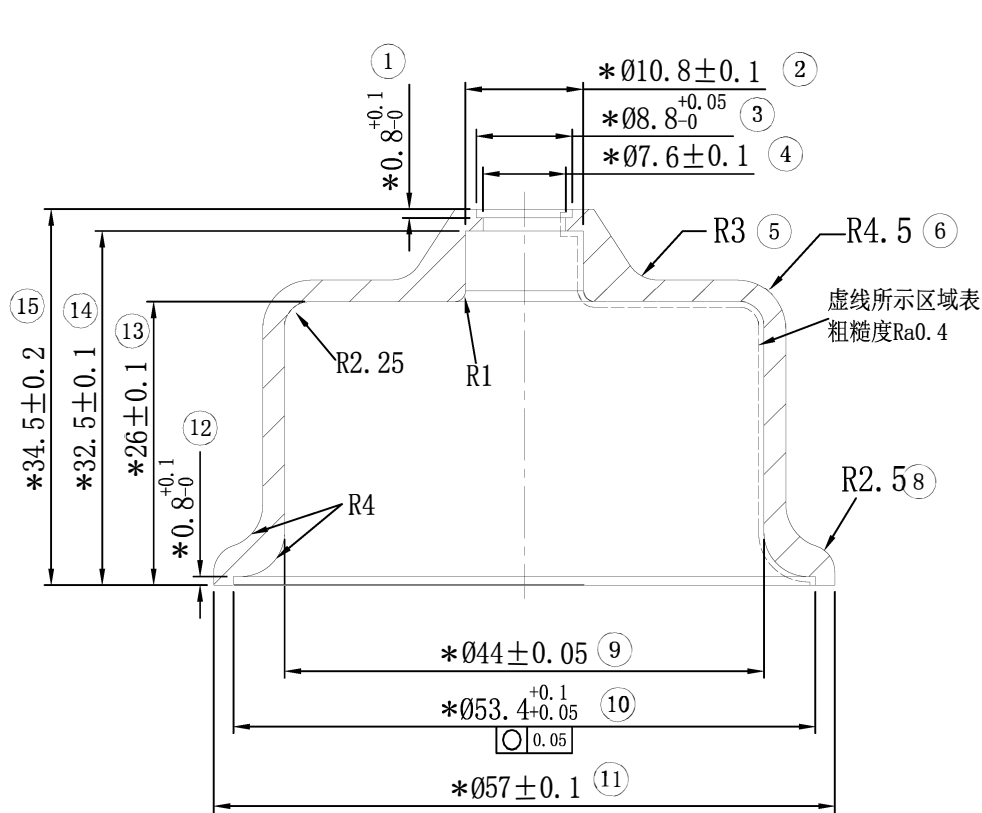

技术要求:

1. 产品表面不可有毛边、毛刺、油渍、压伤、划痕等;
2. 标*号为重点管控尺寸;
3. 零部件需酸洗钝化处理;
4. 高精密气体过滤器用
5. 螺纹标准参考GB/T 7306-2000

深圳市永达康精密科技有限公司

出图	杨启宁	2026.5.13	品名	8270-4	比例	2D图版次	3D图版次
工程			料号		10:1	A	A
品质			材质	SUS316	单位	重量(g)	
核准			第 1 页	共 1 页	mm		

