

其余部分表面粗糙度 $\sqrt{0.64}$

变更记录					
区域	版次	变更内容描述	日期	更改人	批准

未注尺寸公差表					
>	≤	塑胶	五金	模切	硅胶
0	3	±0.05	±0.05	±0.10	±0.10
3	6	±0.07	±0.05	±0.10	±0.10
6	30	±0.10	±0.10	±0.15	±0.15
30	120	±0.15	±0.15	±0.25	±0.25
120	~	±0.20	±0.20	±0.30	±0.30

未注角度公差 ±1°
未注圆角公差 ±0.1mm

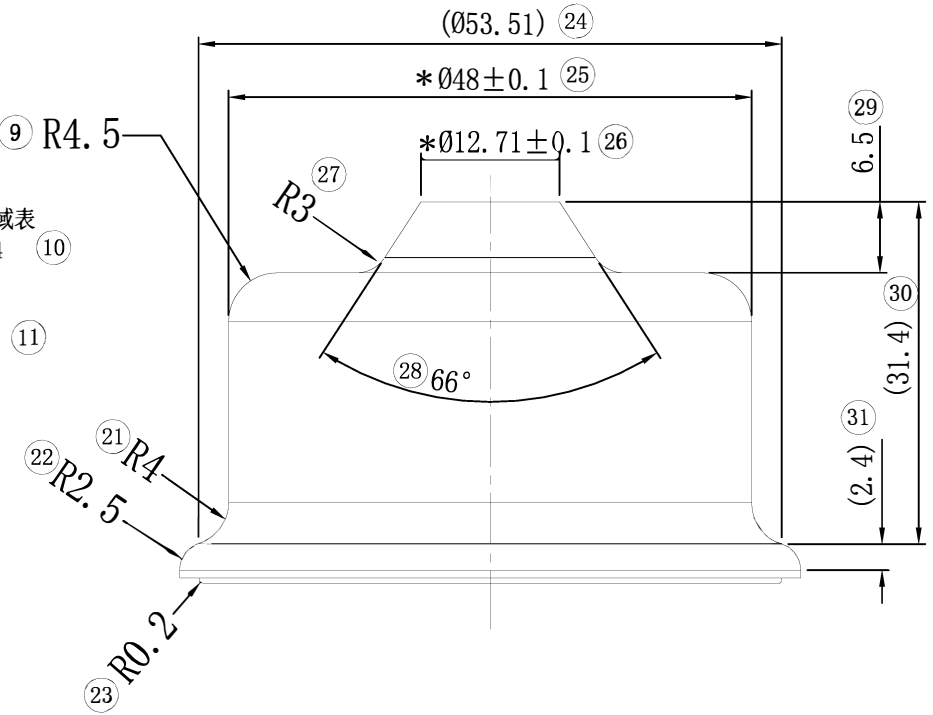
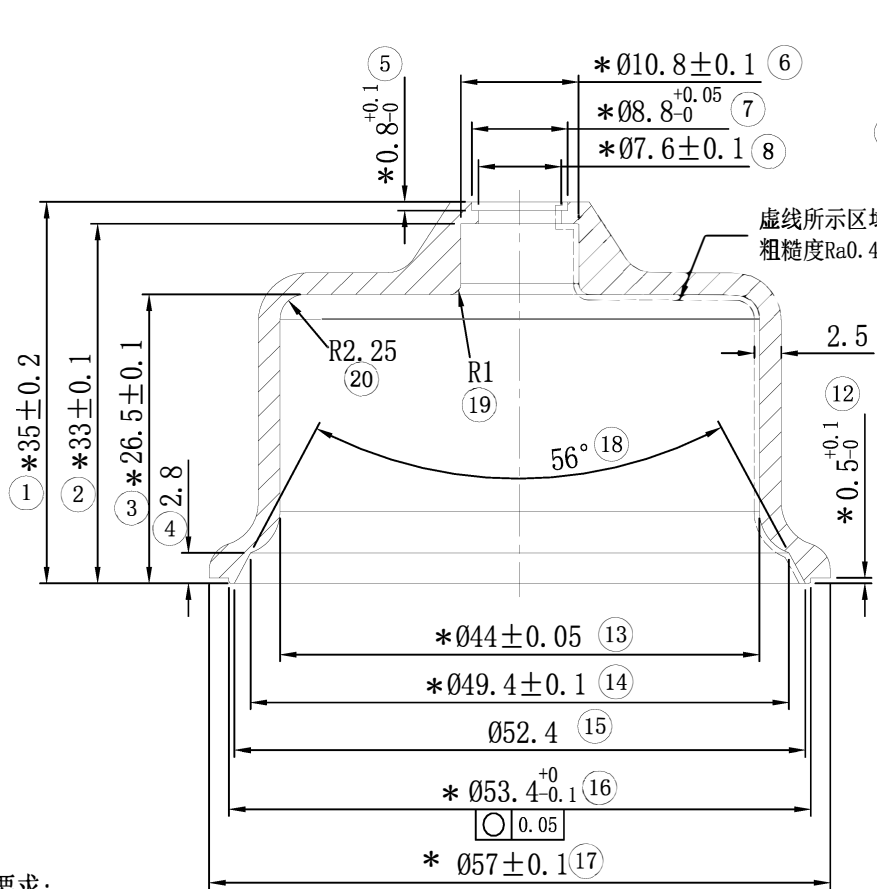

- 技术要求:
1. 产品表面不可有毛边、毛刺、油渍、压伤、划痕等;
 2. 标*号为重点管控尺寸;
 3. 零部件需酸洗钝化处理;
 4. 高精度气体过滤器用
 5. 螺纹标准参考GB/T 7306-2000

深圳市永达康精密科技有限公司					
出图	杨启宁	2026.5.13	品名	8270-3	
工程			料号		比例 10:1
品质			材质	SUS316	2D图版次 A
核准					3D图版次 A
			第 1 页	共 1 页	单位 重量(g)
					mm

