

| 变更记录 |    |        |    |     |    |
|------|----|--------|----|-----|----|
| 区域   | 版次 | 变更内容描述 | 日期 | 更改人 | 批准 |
|      |    |        |    |     |    |
|      |    |        |    |     |    |

| 未注尺寸公差表        |     |       |       |       |       |
|----------------|-----|-------|-------|-------|-------|
| >              | ≤   | 塑胶    | 五金    | 模切    | 硅胶    |
| 0              | 3   | ±0.05 | ±0.05 | ±0.10 | ±0.10 |
| 3              | 6   | ±0.07 | ±0.05 | ±0.10 | ±0.10 |
| 6              | 30  | ±0.10 | ±0.10 | ±0.15 | ±0.15 |
| 30             | 120 | ±0.15 | ±0.15 | ±0.25 | ±0.25 |
| 120            | ~   | ±0.20 | ±0.20 | ±0.30 | ±0.30 |
| 未注角度公差 ±1°     |     |       |       |       |       |
| 未注倒角公差 ±0.1max |     |       |       |       |       |

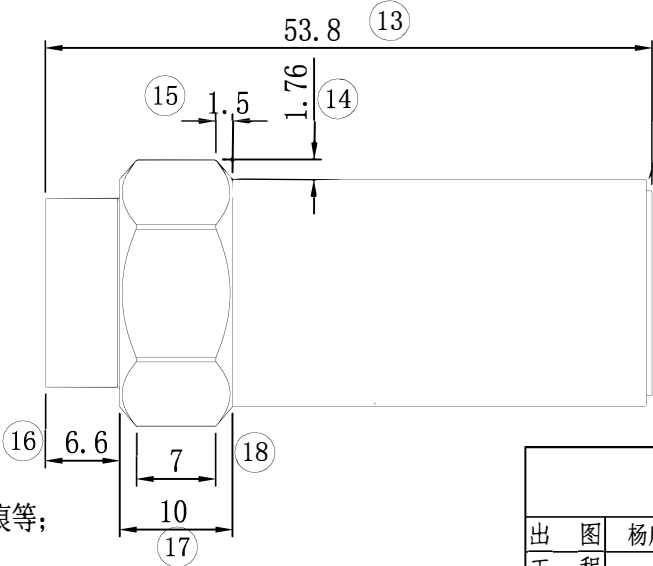
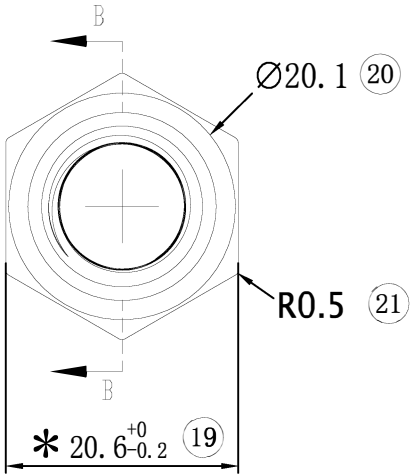

R0.1max (22)  
R0.05(工艺圆角去毛刺)  
R0.2 max (23)

螺纹规格:  
大径: 13.157  
小径: 11.445  
牙型角: 55°  
螺距: 1.337

- 技术要求:
1. 产品表面不可有毛边、毛刺、油渍、压伤、划痕等;
  2. 标\*号为重点管控尺寸;
  3. 零部件需酸洗钝化处理;
  4. 高精密气体过滤器用
  5. 螺纹标准参考GB/T 7306-2000

| 深圳市永达康精密科技有限公司 |     |           |       |        |                |
|----------------|-----|-----------|-------|--------|----------------|
| 出图             | 杨启宁 | 2026.5.13 | 品名    | 8270-1 |                |
| 工程             |     |           | 料号    |        | 比例 2D图版次 3D图版次 |
| 品质             |     |           | 材质    | SUS316 | 10:1 A A       |
| 核准             |     |           |       |        | 单位 重量(g)       |
|                |     |           | 第 1 页 | 共 1 页  | mm             |